

Produktkatalog Tuning

Alle Preise inkl. 19% MwSt.

Inhaltsverzeichnis

| | |
|----------------------------------|----|
| Tuning | 3 |
| Bremsen | 3 |
| Elektrik | 4 |
| Fahrwerk | 5 |
| Fahrwerk | 6 |
| Hardyscheibe | 7 |
| Hauptlager / Pleuellager | 8 |
| Karosserie | 9 |
| Kupplung | 10 |
| Motor | 11 |
| Motor/Vergaser | 12 |
| Motorkühlung | 13 |
| Ölwanne | 14 |
| Reaktionsdreieck | 15 |
| Sperrdifferenzial | 16 |
| Sportauspuff | 17 |
| Sportauspuff | 18 |
| Ventile | 19 |
| Ventilfedern | 20 |
| Vergaserflansche Aluminium | 21 |

Tuning > Bremsen

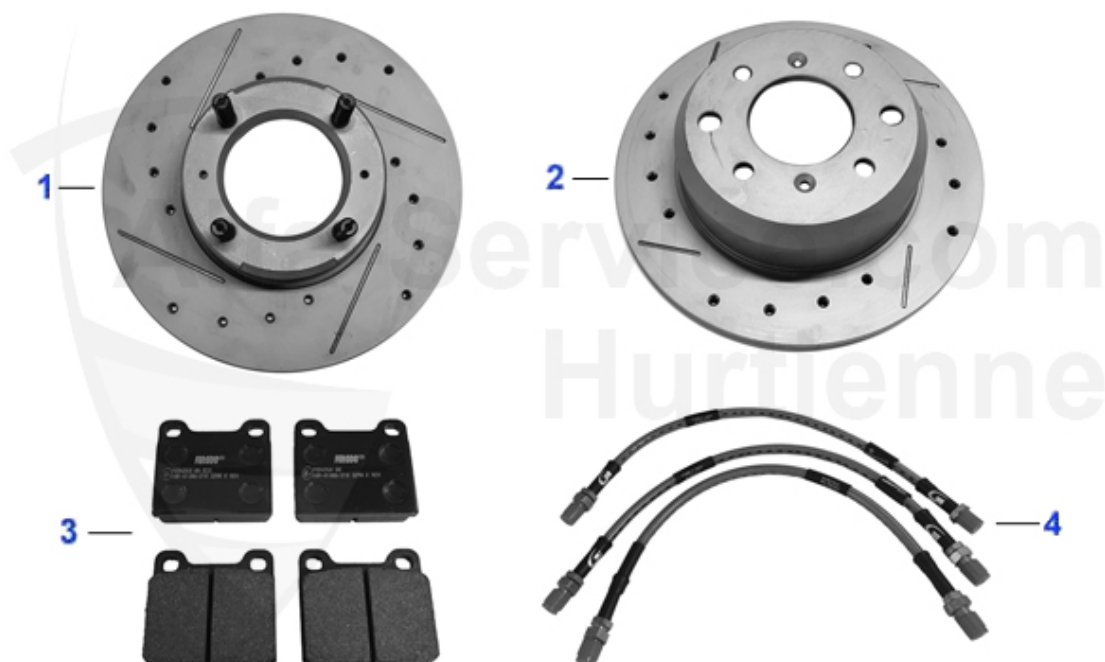

| | | | |
|----------|-------------------|--|-------------------|
| 1 | 13 079 0 0 | Sport Bremsscheibe 1750-2000 vorne, geschlitzt und gelo | 115.00 EUR |
| 1 | 13 078 0 0 | Sport Bremsscheibe 1300-1600 vorne geschlitzt und geloc | 103.99 EUR |
| 2 | 13 080 0 0 | Sport Bremsscheibe 1300-2000 hinten geschlitzt und gelo | 109.00 EUR |
| 3 | 13 099 0 0 | Bremsbeläge FERODO Racing DS2500 1300-2000 hinten | 139.00 EUR |
| 3 | 13 098 0 0 | Bremsbeläge FERODO Racing DS2500 1750-2000 vorne | 159.00 EUR |
| 3 | 13 097 0 0 | Bremsbeläge FERODO Racing DS2500 1300-1600 vorne | 129.00 EUR |
| 3 | 13 090 0 0 | Bremsbeläge FERODO Racing DS3000 1300-2000 hinten | 109.00 EUR |
| 3 | 13 089 0 0 | Bremsbeläge FERODO Racing DS3000 1750-2000 vorne | 155.00 EUR |
| 3 | 13 100 00 | Bremsbeläge FERODO Racing DS3000 1300-1600 vorne | 115.00 EUR |
| 4 | SF124603 | Bremsleitungen Stahlflex 105 mit ABE, Satz | 126.00 EUR |

Tuning > Elektrik

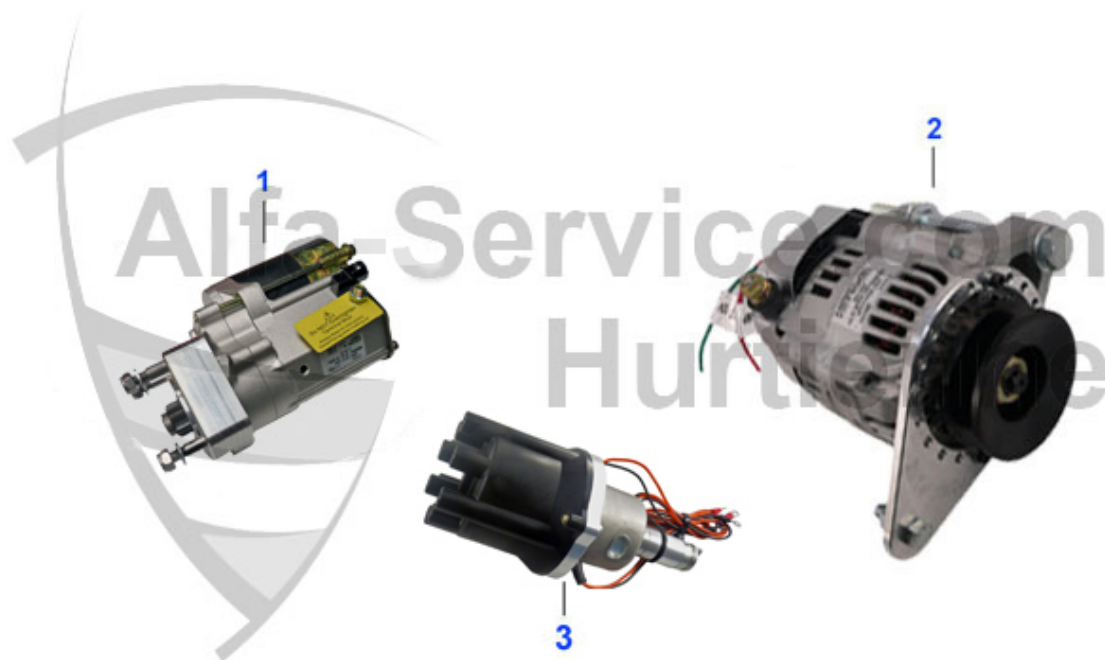

| | | | |
|----------|-------------------|--|--------------------------|
| 1 | 14 059 0 0 | Hochleistungsanlasser 8 Zähne erheblich verbesserte Dur | Preis auf Anfrage |
| 1 | 14 044 0 0 | Hochleistungsanlasser 9 Zähne, verbesserte Durchdrehkra | 369.00 EUR |
| 2 | 14 065 0 0 | Gleichstromlichtmaschine 1962-69 Dynalite integrierter | 725.00 EUR |
| 2 | 14 204 0 0 | Leichtbau Racing Lichtmaschine 45A (2,85KG) mit Kühlrip | 379.00 EUR |
| 3 | 14 233 0 0 | Verteiler für Umbau auf Alfa 75/164 Twin Spark Motor | 979.00 EUR |

Tuning > Fahrwerk



| | | | |
|----|------------|---|------------|
| 1 | 12 005 0 0 | Stoßdämpfer BILSTEIN HART Gasdruck gelb vorne | 149.00 EUR |
| 1 | 12 149 0 0 | Stoßdämpfer KONI gelb Sport nachstellbar vorne | 129.90 EUR |
| 2 | 12 006 0 0 | Stoßdämpfer BILSTEIN HART Gasdruck gelb hinten | 149.00 EUR |
| 2 | 12 150 0 0 | Stoßdämpfer KONI gelb Sport nachstellbar hinten | 135.01 EUR |
| 2 | 12 152 0 0 | Stoßdämpfer SPAX Gasdruck, hinten nachstellbar | 174.95 EUR |
| 3 | 12 164 0 0 | EIBACH Tieferlegungssatz ohne TÜV, 40 mm tiefer Bertone | 249.00 EUR |
| 3 | 12 143 1 0 | EIBACH Tieferlegungssatz ohne TÜV 35-40 mm tiefer 1750/ | 455.00 EUR |
| 3 | 12 163 1 0 | EIBACH Tieferlegungssatz ohne TÜV 40 mm tiefer, alle Gi | 279.00 EUR |
| 4 | 12 180 0 0 | EIBACH Sport Stabi vorne 27mm | 301.00 EUR |
| 5 | 12 173 S B | Polyurethan Gummischeiben Außenteil Reaktionsdreieck Sa | 19.90 EUR |
| 6 | 12 174 S H | POWERFLEX HERITAGE COLLECTION PU Kegelgummi Reaktionsdr | 25.00 EUR |
| 6 | 12 174 S B | Satz PU Kegelgummi Reaktionsdreieck 2 Stück | 29.90 EUR |
| 7 | 12 175 S B | Polyurethan Buchsen Schubstrebe vorne Satz 2 Stück | 99.00 EUR |
| 7 | 12 175 S H | POWERFLEX HERITAGE COLLECTION Satz PU Buchsen Schubstre | 99.00 EUR |
| 8 | 12 176 S H | POWERFLEX HERITAGE COLLECTION Satz PU Buchse Schubstreb | 99.00 EUR |
| 8 | 12 176 S B | Satz PU Buchse Schubstrebe hinten (2 Buchsen, 10-teilig | 99.00 EUR |
| 9 | 12 177 S B | Satz PU Stoßdämpfergummi | 25.00 EUR |
| 10 | 12 202 S H | POWERFLEX HERITAGE COLLECTION Satz PU Buchse seitlich o | 69.00 EUR |
| 10 | 12 202 S B | Satz PU Buchse seitlich oberer Tragarm-Zugstrebe | 69.00 EUR |
| 11 | 12 179 S B | Satz PU Stabigummi vorne 27mm Nur für Eibach Sportstabi | 25.50 EUR |
| 12 | 12 203 S B | Polyurethan Buchsen oberer Tragarm motorseitig Satz 2 S | 62.00 EUR |
| 13 | 12 181 0 0 | GTA Regulierstück Lenkrollradius/ Sturzregulierung | 179.00 EUR |
| 14 | 12 165 0 2 | Tragarm oben rechts einstellbar inklusive Buchsen- Abde | 158.00 EUR |
| 14 | 12 165 0 1 | Tragarm oben links einstellbar inklusive Buchsen- Abdec | 158.00 EUR |
| 15 | 05 025 0 0 | Hardyscheibenkäfig Aluminium | 199.96 EUR |

Tuning > Fahrwerk



| | | | |
|-----------|-------------------|--|-------------------|
| 16 | 12 192 0 0 | Eibach Sportfeder vorne 350 kg ca. 40 mm tiefer | 142.00 EUR |
| 17 | 12 013 R 0 | Federteller Racing 1300-2000 Nord | 99.00 EUR |
| 18 | 12 200 S B | Satz PU Stabigummi 24mm 2 Stück | 26.00 EUR |

Tuning > Hardyscheibe

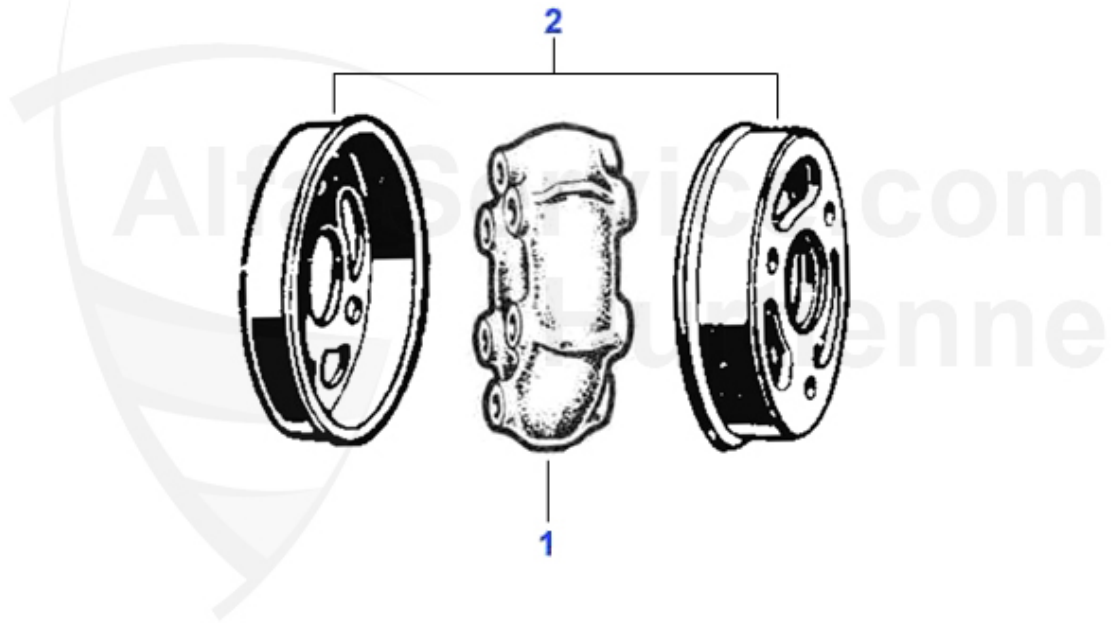

| | | | |
|----------|-------------------|--|-------------------|
| 1 | 05 004 5 0 | Hardyscheibe verstärkt 70 Shore | 73.99 EUR |
| 1 | 05 004 0 R | Hardyscheibe 1300-2000 Racing | 59.00 EUR |
| 2 | 05 025 0 0 | Hardyscheibenkäfig Aluminium | 199.96 EUR |

Tuning > Hauptlager / Pleuellager



| | | | |
|----------|-------------------|--|-------------------|
| 1 | 03 055 PL | Satz Pleuellager KING XP Racing 1600-2000cc (Std) 105/1 | 119.00 EUR |
| 1 | 03 063 2 5 | Satz Pleuellager KING XP Racing 1.Übermaß 1600-2000 105 | 119.00 EUR |
| 2 | 03 054 H L | Satz Hauptlager KING XP Racing 1300-2000cc (Std) 105/11 | 215.00 EUR |
| 2 | 03 061 2 5 | Satz Hauptlager KING XP Racing 1.Übermaß 1300-2000 105/ | 242.00 EUR |

Tuning > Karosserie



| | | | |
|---|------------|--|-------------------|
| 1 | 15 128 0 0 | Versteifungsbleche Motor- seitenwand (Satz) GT, Spider | 339.00 EUR |
| 2 | 20 401 2 1 | Armaturenbrett GTA Kantenhaube aus GFK | 629.00 EUR |
| 3 | 20 401 2 0 | Armaturenbrett GTAM aus GFK | 629.00 EUR |
| 4 | 15 302 2 0 | Motorhaube Kunststoff 1. Serie 6kg | 535.50 EUR |
| 4 | 15 300 2 0 | Heckklappe Bertone Kunststoff ohne Emblemvertiefung | 416.50 EUR |
| 4 | 15 299 2 0 | Motorhaube Bertone 2. Serie Kunststoff | Preis auf Anfrage |
| 5 | 15 313 2 0 | Satz GTA Verbreiterungen vorne/hinten (Kantenhaube) | 949.00 EUR |
| 5 | 15 301 2 0 | Satz GTAM Verbreiterungen GT Bertone Glatthaube | 949.00 EUR |

Tuning > Kupplung



| | | | |
|----------|-------------------|--|--------------------|
| 0 | 09 039 0 0 | Kupplungsschlauch Stahlflex für Giulia/GTJ/GTV/Spider/A | 45.90 EUR |
| 1 | 09 058 0 0 | Rennkupplung incl. Schwungscheibe 105 Zähne Druckplatte | 1390.00 EUR |
| 2 | 09 059 0 0 | Rennkupplung incl. Schwungscheibe 130 Zähne, Druckplatt | 2249.00 EUR |
| 3 | 03 275 0 0 | Schwungscheibe, Stahl, 6-Loch, 130 Zähne, gewichtsoptim | 759.01 EUR |
| 4 | 03 279 0 0 | Schwungscheibe, Stahl, 8-Loch, 110 Zähne, gewichtsoptim | 699.60 EUR |
| 5 | 09 035 0 0 | Kupplungsscheibe Racing mechanisch mit Torsionsfedern | 269.00 EUR |
| 6 | 09 037 0 0 | M-Scheibe Sachs Racing organischer Belag (ohne Torsionp | 389.00 EUR |
| 7 | 09 050 0 0 | Rennkupplungsscheibe Sintermetall mit Torsionsfedern 21 | 205.00 EUR |
| 8 | 09 052 0 0 | GTA-Kupplungsskit Kupplungsscheibe organischer Belag | 487.90 EUR |
| 9 | 09 039 0 0 | Kupplungsschlauch Stahlflex für Giulia/GTJ/GTV/Spider/A | 45.90 EUR |

Tuning > Motor



| | | | |
|---|--------------|---|------------|
| 1 | 06 041 0 0 | Riemenscheibe Aluminium 1750-2000 105/115 125mm mit 360 | 175.00 EUR |
| 2 | 06 035 0 0 | Riemenscheibe Aluminium 360ø Skalierung (105mm) ca.300g | 159.00 EUR |
| 3 | 03 290 0 0 | Sportnockenwelle COLOMBO & BARIANI 1300-2000 Hub = 10,9 | 279.00 EUR |
| 3 | 03 291 0 0 | Sportnockenwelle COLOMBO & BARIANI 1750-2000, Hub = 12, | 279.00 EUR |
| 4 | 03 357 0 0 | Umbaukit Ölfilter modifiziert 750/101/105 1. Serie mit | 409.00 EUR |
| 5 | 07 050 0 0 | Elektrische Benzinpumpe Hardi 12V 0,28-0,35 bar, 100-13 | 147.91 EUR |
| 6 | 07 040 0 0 | Verschlussplatte für Benzinpumpenflansch Umrüstung auf | 24.50 EUR |
| 7 | 03 248 0 0 R | Steuerkette IWIS Racing 1300 lang inkl. Kettenschloss | 95.00 EUR |
| 7 | 03 046 0 0 R | IWIS RACING Steuerkette 1750-2000 inkl. Kettenschloß | 104.90 EUR |
| 7 | 03 047 0 0 R | IWIS RACING Steuerkette kurz 1300-2000 endlos | 69.00 EUR |
| 7 | 03 249 0 0 R | IWIS RACING Steuerkette 1600 inkl. Kettenschloß | 104.90 EUR |
| 8 | 03 197 0 0 | Schmiedekolben 1750 Slipper 80mm, Verdichtung 11,8 bis | 299.00 EUR |
| 8 | 03 199 0 0 | Schmiedekolben 1600 (Slipper) inkl.Kolbenbolzen und Kol | 299.00 EUR |
| 8 | 03 200 0 0 | Schmiedekolben 2000 (Slipper) inkl.Kolbenbolzen und Kol | 315.00 EUR |
| 9 | 03 140 0 0 | Kolben-/Laufbuchsensatz 2000 SPORT (Verdichtung ca. 10. | 578.99 EUR |
| 9 | 03 210 0 0 | Kolben-/Laufbuchsensatz 2000 Motronic, kann zur Leistun | 650.00 EUR |

Tuning > Motor/Vergaser

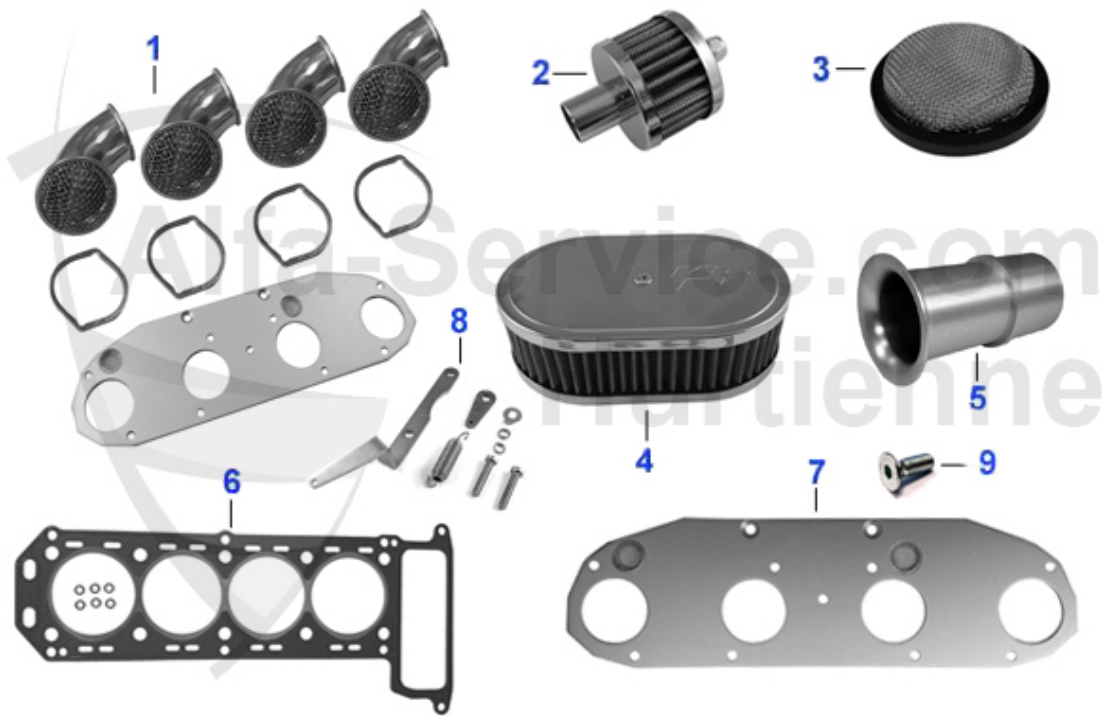

| | | | |
|---|------------|---|-------------------|
| 1 | 01 034 0 0 | Satz Alu-Renntrichter gebogen 40 mm, nicht für DCOE151 | 255.01 EUR |
| 2 | 01 026 0 0 | K&N Motor Entlüftungsfilter TEST | 59.50 EUR |
| 3 | 03 480 0 0 | Lufttrichter Filteraufsatz Paar (2 Stück) 56mm | 73.99 EUR |
| 4 | 01 028 0 0 | Luftfilter verchromt für Weber DCOE, Höhe 45mm, 180x115 | 99.00 EUR |
| 4 | 01 016 0 0 | K&N Luftfilter verchromt, Höhe 45mm | Preis auf Anfrage |
| 5 | 01 039 0 0 | Aluansaugtrichter 55 mm lang 40 D zum Einschieben | 55.00 EUR |
| 5 | 01 041 0 0 | Aluansaugtrichter 16mm lang 45 D zum Einschieben | 34.00 EUR |
| 5 | 03 503 0 0 | Aluansaugtrichter 40 DCOE 30mm mit Sieb | 65.00 EUR |
| 6 | 02 157 0 0 | Zylinderkopfdichtung 1300 1,6 mm SPESSO RACING | 145.00 EUR |
| 6 | 02 159 0 0 | Zylinderkopfdichtung 2000 1.6mm SPESSO RACING | 155.00 EUR |
| 6 | 02 158 0 0 | Zylinderkopfdichtung 1600 1.6mm SPESSO RACING, 105, Alf | 159.00 EUR |
| 7 | 01 025 0 0 | Aluminiumhalteplatte Vergaserstütze 45 mm | 115.00 EUR |
| 7 | 01 024 0 0 | Aluminiumhalteplatte Vergaserstütze 40 mm | 89.00 EUR |
| 8 | 03 504 0 0 | Rückzugfeder für WEBER DCOE Kit | 49.50 EUR |
| 9 | 01 055 0 0 | Senkkopfschraube für Aluminiumhalteplatte Vergaserstütz | 0.90 EUR |

Tuning > Motorkühlung



| | | | |
|----------|-------------------|--|-------------------|
| 1 | 14 167 0 0 | Regelbares Thermostat für SPAL Ventilator, Montage am K | 39.00 EUR |
| 3 | 14 170 0 0 | SPAL Kühlerventilator elektrisch Saugend D=336/305 mm, | 99.00 EUR |
| 3 | 14 171 0 0 | SPAL Kühlerventilator elektrisch Blasend D=336/305mm, 1 | 99.00 EUR |
| 4 | OK33013 | Ölkühler 330mm, 13 Reihen | 135.01 EUR |
| 5 | OXS001 | Anbausatz Ölkühler Ölfilterpatrone 2 Schläuche 100cm/90 | 229.00 EUR |
| 6 | OK1051 | Ölkühlerflansch 1.Serie Typ 105 | 159.00 EUR |
| 7 | OK1152 | Ölkühlerflansch 2.Serie 105/115 mit Schraubfilter | 118.00 EUR |

Tuning > Ölwanne

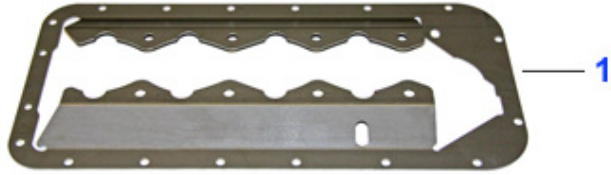

| | | | |
|----------|-------------------|---|-------------------|
| 1 | 03 350 0 0 | Motorversteifungsblech 1300-1750 Edelstahl | 129.00 EUR |
| 1 | 03 351 0 0 | Motorversteifungsblech 2000 Edelstahl | 129.00 EUR |

Tuning > Reaktionsdreieck

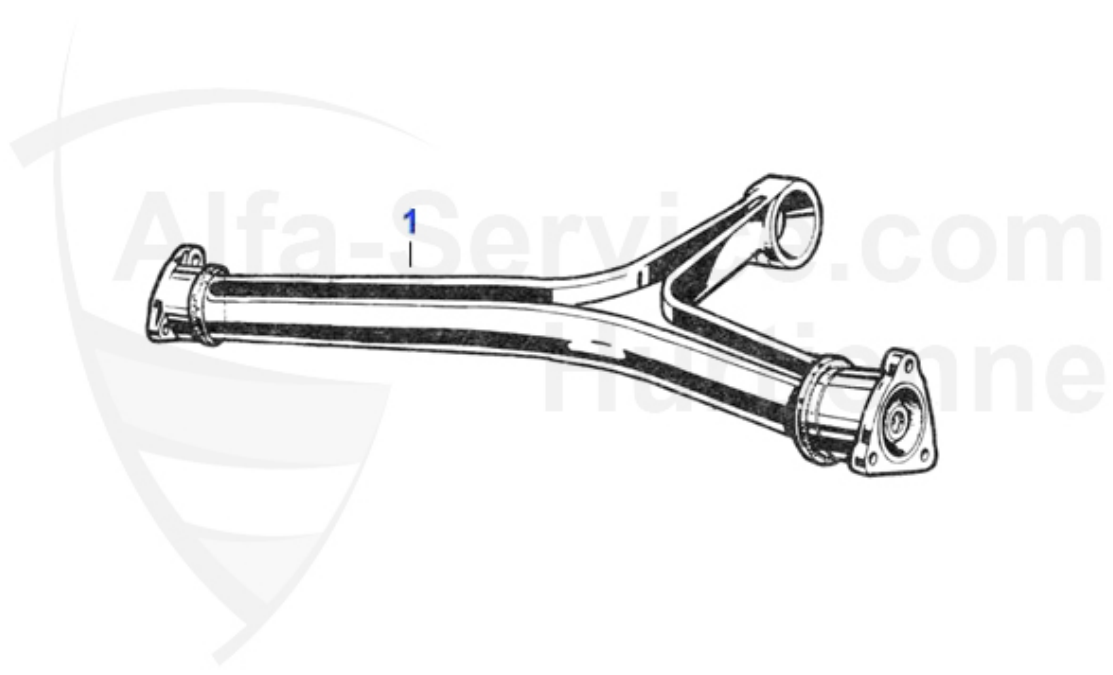

| | | | |
|----------|-------------------|--|--------------------|
| 1 | 12 199 0 0 | Reaktionsdreieck Aluminium inkl. Buchsen und Kegelgummi | 1479.00 EUR |
| 1 | 12199RA | Reaktionsdreieck Aluminium inkl. Buchsen und Uniball- g | 1190.00 EUR |

Tuning > Sperrdifferenzial



1 12 500 2 0

Sperrdifferential Sport für kleine Halbachse 1300/1600/

1595.00 EUR

Tuning > Sportauspuff

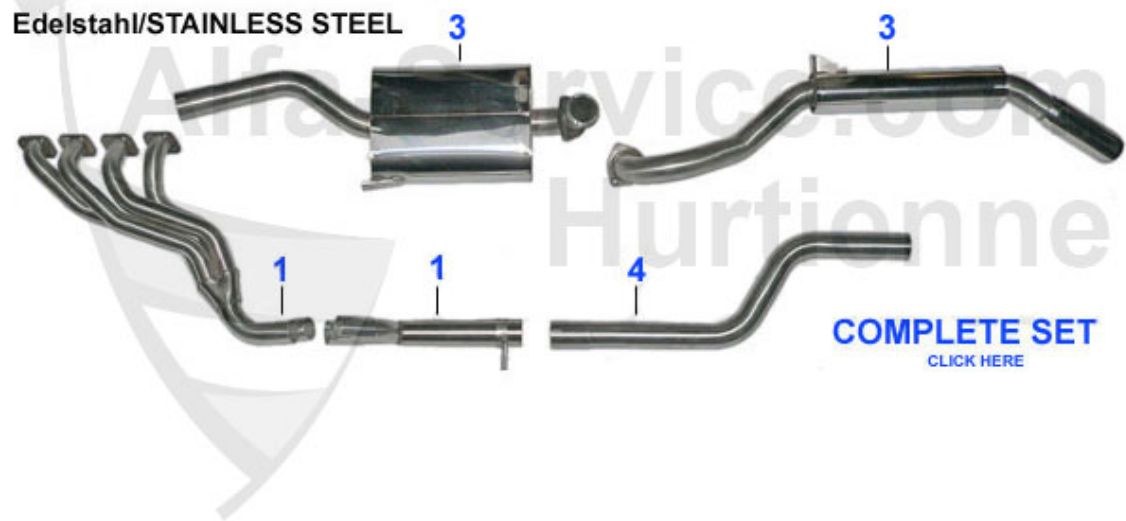

| | | | |
|---|------------|---|-------------------|
| 0 | 11 003 0 0 | Fächerkrümmer Edelstahl Sport TS Motor in 105er Karosse | Preis auf Anfrage |
| 0 | 11 090 0 0 | vorderes Rohr Edelstahl Sport, ersetzt den vorderen Sch | 159.00 EUR |
| 0 | 11 085 0 0 | Sport Auspuffanlage 1300-1600r. Giulia und GT Bertone E | 1905.00 EUR |
| 0 | 11 103 0 0 | mittlerer Topf Giulia 1300, 1600 1750 ohne Tüv | 249.00 EUR |
| 0 | 11 100 0 0 | Fächerkrümmer Giulia, GT hängende Pedale 1750 u. 2000 | Preis auf Anfrage |
| 0 | 11 084 0 0 | Sport Auspuffanlage 1750-2000 Edelstahl GT Bertone, Ada | 1890.01 EUR |
| 0 | 11 082 0 0 | Edelstahlkrümmer 1750/2000 stehende/hängende Pedale Krü | 979.00 EUR |
| 0 | 11 083 0 0 | Edelstahlkrümmer 1300-1600 Krümmerdurchmesser ca. 38mm | 979.00 EUR |
| 1 | 11 100 0 0 | Fächerkrümmer Giulia, GT hängende Pedale 1750 u. 2000 E | Preis auf Anfrage |
| 2 | 11 102 0 0 | vorderer Topf Giulia, GT 1300/1600 hängende Pedale ohne | 236.81 EUR |
| 2 | 11 101 0 0 | vorderer Topf GT 1750 st. Pedale ohne Tüv | 259.00 EUR |
| 3 | 11 103 0 0 | mittlerer Topf Giulia 1300, 1600 1750 ohne Tüv | 249.00 EUR |
| 4 | 11 104 0 0 | Endtopf Giulia 1300, 1600 GT 1750 Endrohr 50mm Durchmes | Preis auf Anfrage |

Tuning > Sportauspuff



| | | | |
|----------|-------------------|--|--------------------------|
| 1 | 11 082 0 0 | Edelstahlkrümmer 1750/2000 stehende/hängende Pedale Krü | 979.00 EUR |
| 1 | 11 083 0 0 | Edelstahlkrümmer 1300-1600 Krümmerdurchmesser ca. 38mm | 979.00 EUR |
| 1 | 11 003 0 0 | Fächerkrümmer Edelstahl Sport TS Motor in 105er Karosse | Preis auf Anfrage |
| 3 | 11 084 0 0 | Sport Auspuffanlage 1750-2000 Edelstahl GT Bertone, Ada | 1890.01 EUR |
| 3 | 11 085 0 0 | Sport Auspuffanlage 1300-1600r. Giulia und GT Bertone E | 1905.00 EUR |
| 4 | 11 090 0 0 | vorderes Rohr Edelstahl Sport, ersetzt den vorderen Sch | 159.00 EUR |

Tuning > Ventile

- hartverchromte Schäfte, dadurch haltbarer.
- Schaftdurchmesser +0,02mm über Werksmass, ideal für gelaufene oder leicht verschlissene Führungen.
- Absatz am Schaftende 1,00mm länger, dadurch Ventil problemlos kürzbar ohne Gefahr des Aufsitzens der Plattchen auf den Keilen.
- Ventillänge +0,5mm, ideal bei umgeschliffenen Nockenwellen.
- optimal verwendbar mit 75 TS Federn bis zu einem Ventilhub von 12,00mm, die Federgeometrie sollte wie immer bei schärferen Nockenwellen ausgemessen werden.
- 45° Sitzwinkel, bis zu 10% bessere Durchströmungswerte im höheren Ventilhubbereich in Verbindung mit optimierten Ventilsitzwinkeln.
- Tellerdurchmesser: 2,0 = 45,0mm 1,6 und 1,8 = 42,5mm
- optimale Ausnutzung der Seriensitze.
- gefertigt nach Grossseriennormen, Hersteller ISO-Certifiziert.
- problemlos umschleifbar auf 30° Sitzwinkel.
- problemlos umarbeitbar für Sonderzwecke, Gr.1 Racing.



- *chromed shafts, hardened for long life.*
- *shaft diameter +0,02 mm over standard size, ideal for use with lightly worn guides.*
- *step at shaft end 1,00 longer so valve can be shortened without any risk of the shim fouling the collet.*
- *valve length +0,5 mm, ideal for reground camshafts.*
- *Ideal for use with 75TS valve springs with a maximum valve lift of 12,00 mm.*
- *Please note: Spring geometry should always be checked when using high lift cams.*
- *-45° valve-seat angle, up to 10% better flow during high valve lift by optimising the valve-seat angles.*
- *Valve base diameter: 2,0 = 45,0 mm 1,6 & 1,8 = 42,5mm*
- *Maximum utilization of valve-seat area.*
- *Strict quality controlled production, manufacturer ISO-accredited.*
- *Grindable to 30° valve-seat angle without problems*
- *Ok for modification for use in Gr. 1 racing*



| | | | |
|----------|-------------------|--|------------------|
| 1 | 03 481 0 0 | Einlassventil 1,6 1,8 f. Sport und Rallye-Motoren 42,5 | 45.01 EUR |
| 2 | 03 482 0 0 | Einlassventil 2,0 f. Sport und Rallye-Motoren | 45.01 EUR |
| 3 | 03 340 0 0 | Ventilfederteller oben aus Ergal 60 % leichter als Orig | 21.42 EUR |

Tuning > Ventildfedern



| | | | |
|----------|-------------------|--|-------------------|
| 1 | 03 306 0 0 | Ventilfeder-Satz verstärkt, für Nockenwellen ab 11mm Hu | 239.90 EUR |
| 2 | 03 340 0 0 | Ventilfederteller oben aus Ergal 60 % leichter als Orig | 21.42 EUR |

Tuning > Vergaserflansche Aluminium

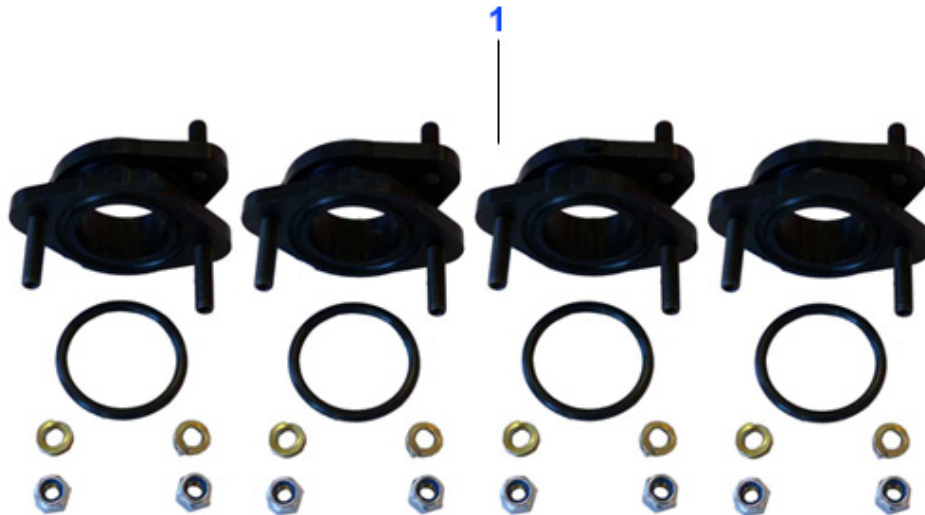

| | | | |
|----------|-------------------|--|-------------------|
| 1 | 02 084 0 0 | Satz (4Stk.) Ansaugflansche Aluminium 40mm Typ 105/115/ | 189.00 EUR |
| 1 | 02 088 0 0 | Satz (4 St.) Racing Vergaser flansch, 40 mm, 105/115 al | 199.00 EUR |
| 1 | 02 085 0 0 | Satz (4Stk.) Ansaugflansche Aluminium 45mm Typ 105/115/ | 210.00 EUR |