

# **Produktkatalog Tuning**

**Alle Preise inkl. 19% MwSt.**

# Indice

<b>Tuning</b> .....	3
assetto .....	3
assetto .....	4
carrozzeria.....	5
coppa olio.....	6
cuscinetti di banco / cuscinetto della b .....	7
diff. di bloccaggio.....	8
disco flessibile .....	9
freni.....	10
frizione.....	11
impianto elettrico.....	12
marmitta sportiva.....	13
marmitta sportiva.....	14
molle valvola .....	15
motore.....	16
motore/ carburatori .....	17
raffreddamento motore .....	18
supporto carburatore alluminio.....	19
triangolo superiore.....	20
valvole.....	21

## Tuning > assetto



1	12 005 0 0	Ammortizzatore BILSTEIN a gas duro a pressione giallo a	149.00 EUR
1	12 149 0 0	Ammortizzatore KONI giallo sport regolabile anteriore	129.90 EUR
2	12 006 0 0	Ammortizzatore BILSTEIN duro a gas in pressione giallo	149.00 EUR
2	12 150 0 0	Ammortizzatore posteriore regolabile KONI giallo sport	135.01 EUR
2	12 152 0 0	ammortizzatore SPAX post. a gas, regolabile	174.95 EUR
3	12 164 0 0	Kit molle sportive 40 mm Eibach GT & Spider, 110 KG ant	249.00 EUR
3	12 143 1 0	kit molle sportive 40 mm Eibach, Berlina 1750/2000	455.00 EUR
3	12 163 1 0	kit molle sportive 40 mm Eibach, Giulia, Spider 86-93	279.00 EUR
4	12 180 0 0	stabilizzatore sportivo Eibach ant. 27 mm	301.00 EUR
5	12 173 S B	Rondella in gomma PU parte esterna triangolo di reazion	19.90 EUR
6	12 174 S H	POWERFLEX HERITAGE COLLECTION Triangolo di reazione in	25.00 EUR
6	12 174 S B	kit di gommini a cono PU triangolo superiore	29.90 EUR
7	12 175 S B	boccola PU braccio inferiore ant. 2 pezzi	99.00 EUR
7	12 175 S H	POWERFLEX HERITAGE COLLECTION boccola PU braccio inferi	99.00 EUR
8	12 176 S H	POWERFLEX HERITAGE COLLECTION boccola PU braccio inferi	99.00 EUR
8	12 176 S B	boccola PU braccio inferiore post. set	99.00 EUR
9	12 177 S B	gommino paraurti in poliuretano set	25.00 EUR
10	12 202 S H	POWERFLEX HERITAGE COLLECTION Boccola in PU supporto la	69.00 EUR
10	12 202 S B	boccola laterale PU braccio, set 2 portante superiore-b	69.00 EUR
11	12 179 S B	gomma per stabilizzatore ant. PU 27 mm, solamente per s	25.50 EUR
12	12 203 S B	coppia boccola POWERFLEX braccio portante superiore (la	62.00 EUR
13	12 181 0 0	Sopralzo fusello 1300cc - 1600cc GTA	179.00 EUR
14	12 165 0 2	braccio portante superiore destro regolabile, con bocco	158.00 EUR
14	12 165 0 1	braccio portante superiore sinistro regolabile, con boc	158.00 EUR
15	05 025 0 0	protezione in alluminio per giunto	199.96 EUR

## Tuning > assetto

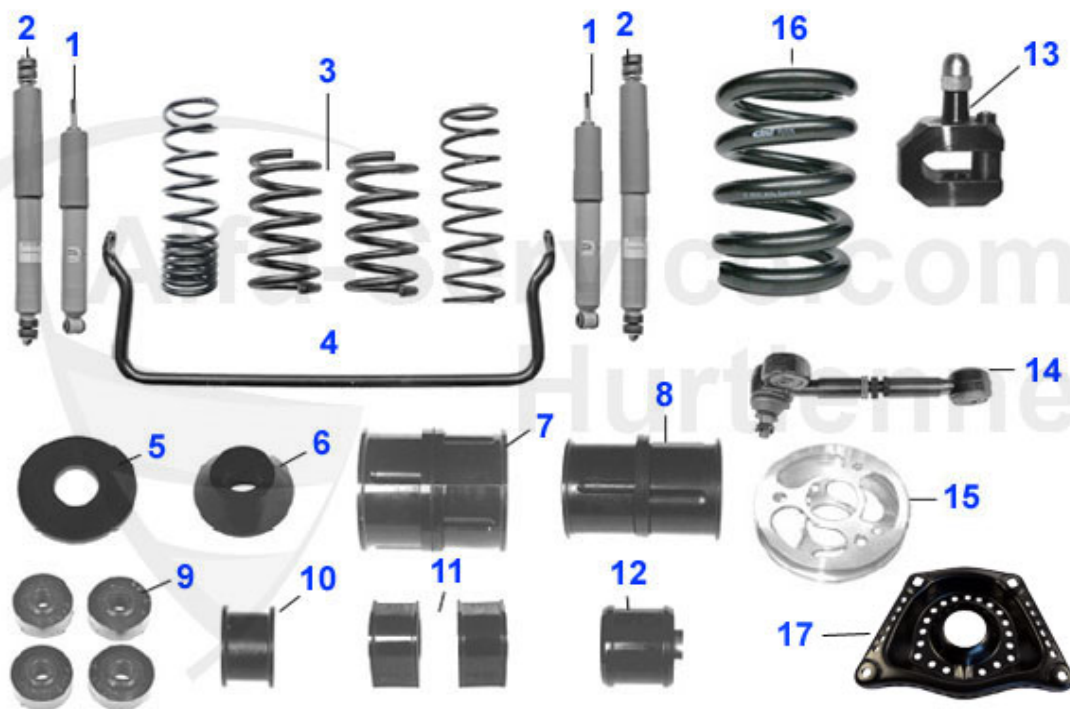

16	12 192 0 0	ammortizzatore sport ant. Eibach 350 kg circa 40mm	142.00 EUR
17	12 013 R 0	scodellino Racing 1300-2000 Nord	99.00 EUR
18	12 200 S B	gommino PU 24mm set	26.00 EUR

## Tuning > carrozzeria



1	15 128 0 0	Serie (2) lamiera rinforzo per vano motore, GT, Spider	339.00 EUR
2	20 401 2 1	Armaturenbrett Gta KH aus GFK	629.00 EUR
3	20 401 2 0	cruscotto in plastica GTA	629.00 EUR
4	15 302 2 0	cofano motore Bertone GT 1.Serie plastica, 6kg	535.50 EUR
4	15 300 2 0	cofano baule Bertone GT Plastica, senza cavità	416.50 EUR
4	15 299 2 0	cofano motore Bertone GT 2.Serie plastica	Preis auf Anfrage
5	15 313 2 0	serie allargamenti carreggiata GTA anteriori e posteriori	949.00 EUR
5	15 301 2 0	kit parafranghi GTA/M allargamento Bertone GTV 1970-77	949.00 EUR

## Tuning > coppa olio

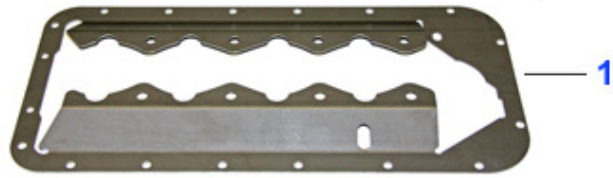

<b>1</b>	<b>03 350 0 0</b>	<b>rinforzo blocco motore 1600/1750</b>	<b>129.00 EUR</b>
<b>1</b>	<b>03 351 0 0</b>	<b>rinforzo blocco motore 2000</b>	<b>129.00 EUR</b>

## Tuning > cuscinetti di banco / cuscinetto della b

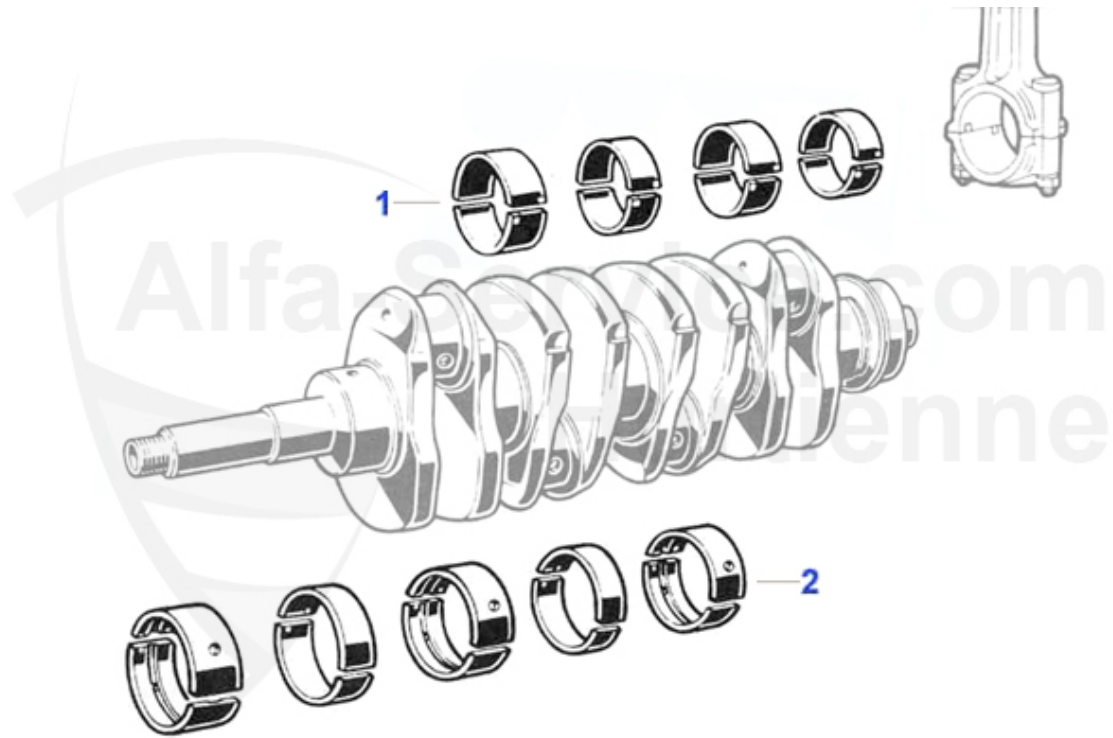

<b>1</b>	<b>03 055 PL</b>	kit cuscinetti di biella KING XP Racing 1600-2000cc (st	<b>119.00 EUR</b>
<b>1</b>	<b>03 063 2 5</b>	kit cuscinetti di biella KING XP Racing 1. maggiorazion	<b>119.00 EUR</b>
<b>2</b>	<b>03 054 H L</b>	kit cuscinetti di banco KING XP Racing 1300-2000cc (std	<b>215.00 EUR</b>
<b>2</b>	<b>03 061 2 5</b>	kit cuscinetti di banco KING XP Racing 1. maggiorazione	<b>242.00 EUR</b>

## Tuning > diff. di bloccaggio



**1 12 500 2 0**

**differenziale autobloccante sport, 1300,1600,1750 per s**

**1595.00 EUR**

## Tuning > disco flessibile

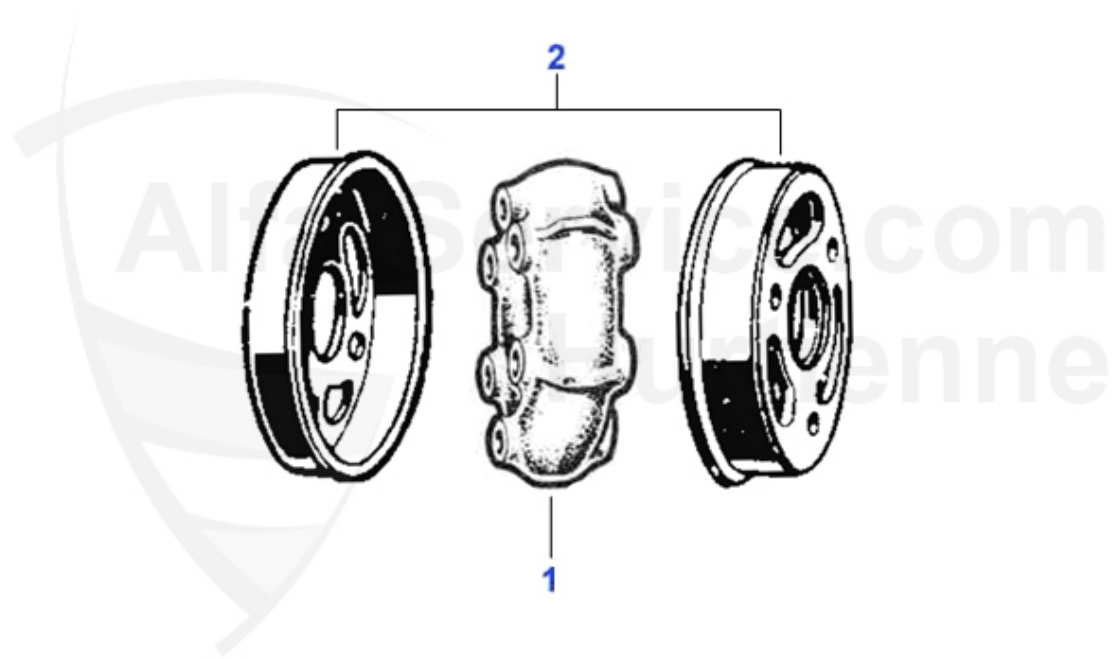

<b>1</b>	<b>05 004 5 0</b>	<b>giunto rinforzato 70 shore</b>	<b>73.99 EUR</b>
<b>1</b>	<b>05 004 0 R</b>	<b>GIUNTO RACING</b>	<b>59.00 EUR</b>
<b>2</b>	<b>05 025 0 0</b>	<b>protezione in alluminio per giunto</b>	<b>199.96 EUR</b>

## Tuning > freni

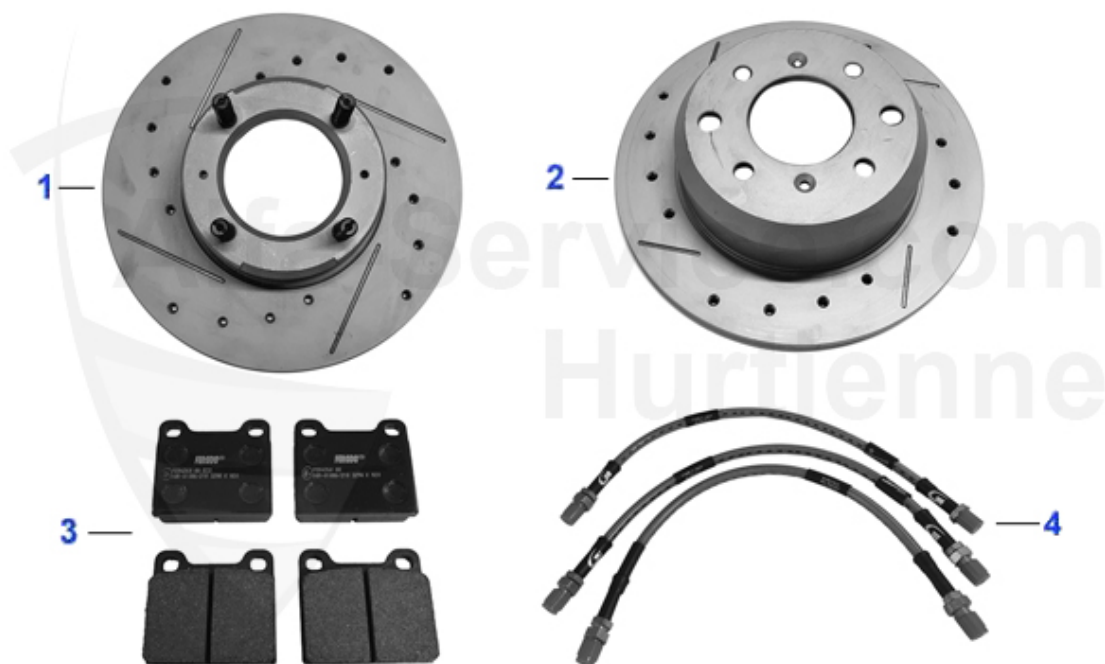

<b>1</b>	<b>13 079 0 0</b>	<b>disco freno sport 1750-2000 ant. con fori, senza omolog</b>	<b>115.00 EUR</b>
<b>1</b>	<b>13 078 0 0</b>	<b>disco freno sport 1300-1600 ant. con fori, senza omolog</b>	<b>103.99 EUR</b>
<b>2</b>	<b>13 080 0 0</b>	<b>disco freno sport 1300-2000 post. con fori e tagli</b>	<b>109.00 EUR</b>
<b>3</b>	<b>13 099 0 0</b>	<b>ceppo freno post. Ferodo Racing DS2500 1300-2000</b>	<b>139.00 EUR</b>
<b>3</b>	<b>13 098 0 0</b>	<b>ceppo freno ant. Ferodo Racing DS2500 1750-2000</b>	<b>159.00 EUR</b>
<b>3</b>	<b>13 097 0 0</b>	<b>ceppo freno ant. Ferodo Racing DS2500 1300-1600</b>	<b>129.00 EUR</b>
<b>3</b>	<b>13 090 0 0</b>	<b>ceppo freno post. Ferodo Racing DS3000</b>	<b>109.00 EUR</b>
<b>3</b>	<b>13 089 0 0</b>	<b>ceppo freno ant. Ferodo Racing DS3000 1750-2000</b>	<b>155.00 EUR</b>
<b>3</b>	<b>13 100 00</b>	<b>ceppo freno ant. Ferodo Racing DS3000 1300-1600</b>	<b>115.00 EUR</b>
<b>4</b>	<b>SF124603</b>	<b>kit tubi freno in acciaio 105</b>	<b>126.00 EUR</b>

## Tuning > frizione



<b>0</b>	<b>09 039 0 0</b>	<b>tubo frizione Stahlflex per Giulia,GTJ, GTV,Spider,Alfe</b>	<b>45.90 EUR</b>
<b>1</b>	<b>09 058 0 0</b>	<b>frizione da corsa con volano a 105 denti piastra Ergal,</b>	<b>1390.00 EUR</b>
<b>2</b>	<b>09 059 0 0</b>	<b>frizione da corsa con volano da 130 denti, piastra Erga</b>	<b>2249.00 EUR</b>
<b>3</b>	<b>03 275 0 0</b>	<b>volano con 6 buchi, 130 denti, 7 kg non per Spider 1990</b>	<b>759.01 EUR</b>
<b>4</b>	<b>03 279 0 0</b>	<b>volano con 8 buchi, 110 denti, 6,25 kg peso ottimizzato</b>	<b>699.60 EUR</b>
<b>5</b>	<b>09 035 0 0</b>	<b>Kupplungsscheibe Racing mechanisch mit Torsionsfedern</b>	<b>269.00 EUR</b>
<b>6</b>	<b>09 037 0 0</b>	<b>M-Scheibe Sachs Racing organischer Belag (ohne Torrision</b>	<b>389.00 EUR</b>
<b>7</b>	<b>09 050 0 0</b>	<b>volano Racing, metallo sinterizzato con molle di torsio</b>	<b>205.00 EUR</b>
<b>8</b>	<b>09 052 0 0</b>	<b>GTA-Kupplungskit Kupplungsscheibe organischer Belag</b>	<b>487.90 EUR</b>
<b>9</b>	<b>09 039 0 0</b>	<b>tubo frizione Stahlflex per Giulia,GTJ, GTV,Spider,Alfe</b>	<b>45.90 EUR</b>

## Tuning > impianto elettrico

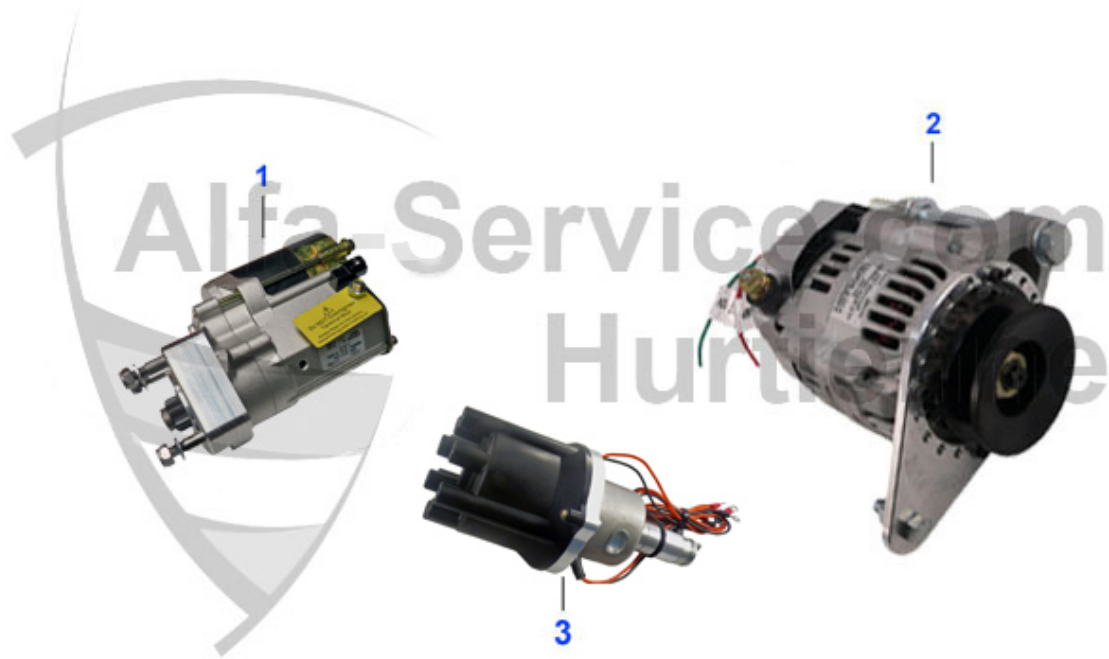

<b>1</b>	<b>14 059 0 0</b>	<b>avviatore ad alta potenza, 8 denti rotazione migliorata</b>	<b>Preis auf Anfrage</b>
<b>1</b>	<b>14 044 0 0</b>	<b>avviatore ad alta potenza, 9 denti rotazione migliorata</b>	<b>369.00 EUR</b>
<b>2</b>	<b>14 065 0 0</b>	<b>dinamo a corrente continua con regolatore integrato 62</b>	<b>725.00 EUR</b>
<b>2</b>	<b>14 204 0 0</b>	<b>alternatore leggera Racing 45A (2,85 kg) con regolatore</b>	<b>379.00 EUR</b>
<b>3</b>	<b>14 233 0 0</b>	<b>spinterogeno per modifica a 75/164 motore Twinspark</b>	<b>979.00 EUR</b>

## Tuning > marmitta sportiva

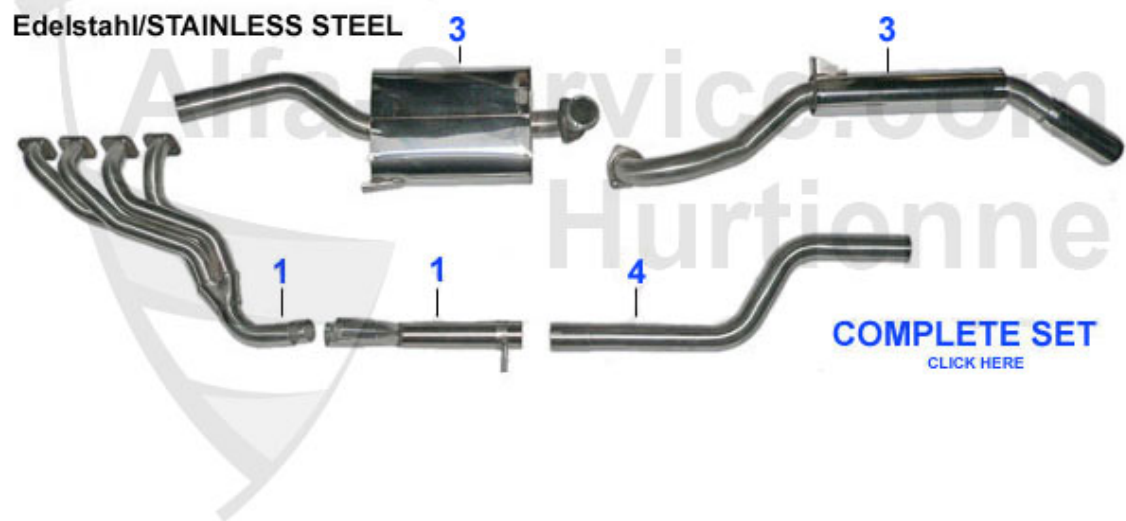

0	11 003 0 0	Fächerkrümmer Edelstahl Sport TS Motor in 105er Karosse	Preis auf Anfrage
0	11 090 0 0	tubo anteriore sport acciaio inox, sostituisce il silen	159.00 EUR
0	11 085 0 0	marmitta sport 1300-1600 Giulia e GT diametro tubi 57 m	1905.00 EUR
0	11 103 0 0	silenziatore centrale Giulia 1300, 1600, 1750,	249.00 EUR
0	11 100 0 0	collettore Giulia,GT, acciaio inox pedaliera alta 1750	Preis auf Anfrage
0	11 084 0 0	marmitta sport completa 1750-2000	1890.01 EUR
0	11 082 0 0	collettore in acciaio inoss. 1750/2000 pedaliera sospesa	979.00 EUR
0	11 083 0 0	collettore in acciaio inoss. 1300-1600 diam. 38 mm circ	979.00 EUR
1	11 100 0 0	collettore Giulia,GT, acciaio inox pedaliera alta 1750	Preis auf Anfrage
2	11 102 0 0	silenziatore anteriore Giulia,GT 1300/ 1600 pedaliera a	236.81 EUR
2	11 101 0 0	silenziatore ant. GT 1750 pedaliera bassa, senza T	259.00 EUR
3	11 103 0 0	silenziatore centrale Giulia 1300, 1600, 1750,	249.00 EUR
4	11 104 0 0	silenziatore posteriore Giulia 1300,1600 GT 1750 diam.	Preis auf Anfrage

## Tuning > marmitta sportiva

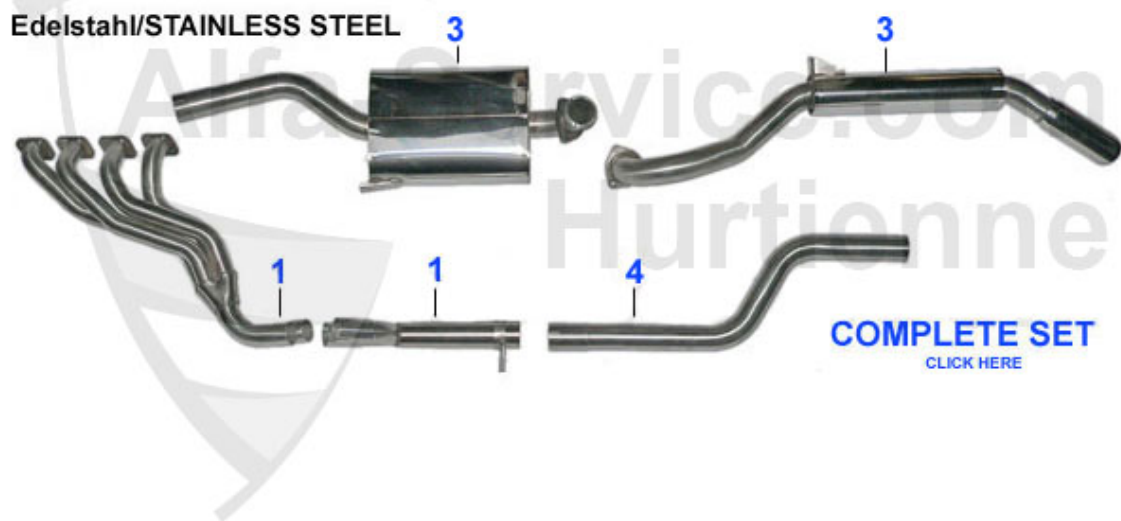

<b>1</b>	<b>11 082 0 0</b>	collettore in acciaio inoss. 1750/2000 pedaleria sospe	<b>979.00 EUR</b>
<b>1</b>	<b>11 083 0 0</b>	collettore in acciaio inoss. 1300-1600 diam. 38 mm circ	<b>979.00 EUR</b>
<b>1</b>	<b>11 003 0 0</b>	Fächerkrümmer Edelstahl Sport TS Motor in 105er Karosse	<b>Preis auf Anfrage</b>
<b>3</b>	<b>11 084 0 0</b>	marmitta sport completa 1750-2000 acciaio inox	<b>1890.01 EUR</b>
<b>3</b>	<b>11 085 0 0</b>	marmitta sport 1300-1600 Giulia e GT diametro tubi 57 m	<b>1905.00 EUR</b>
<b>4</b>	<b>11 090 0 0</b>	tubo anteriore sport acciaio inox, sostituisce il silen	<b>159.00 EUR</b>

## Tuning > molle valvola



<b>1</b>	<b>03 306 0 0</b>	<b>kit molle di valvola rinforzate KENT, per alberi camme</b>	<b>239.90 EUR</b>
<b>2</b>	<b>03 340 0 0</b>	<b>scodellino superiore Ergal, 60 % più leggero dell'origi</b>	<b>21.42 EUR</b>

## Tuning > motore



1	06 041 0 0	puleggia in alluminio 1750-2000 105/115 125mm con ridim	175.00 EUR
2	06 035 0 0	puleggia in alluminio	159.00 EUR
3	03 290 0 0	albero a camme sport Colombo & Bariani 1300-2000, porta	279.00 EUR
3	03 291 0 0	albero a camme sport Colombo & Bariani 1800-2000, porta	279.00 EUR
4	03 357 0 0	Kit modifica filtra olia con filtro olio e guarnizione	409.00 EUR
5	07 050 0 0	pompa benzina elettrica HARDI, 0,28-0,35 bar, 100-130 l	147.91 EUR
6	07 040 0 0	piastra di chiusura per flangia pompa benzina, conversi	24.50 EUR
7	03 248 0 0 R	catena di comando Racing lunga IWIS con grillo	95.00 EUR
7	03 046 0 0 R	catena di comando Racing IWIS 1750-2000 con grillo	104.90 EUR
7	03 047 0 0 R	catena di comando Racing corta IWIS 1300-2000 continua	69.00 EUR
7	03 249 0 0 R	catena di comando Racing IWIS 1600 con grillo	104.90 EUR
8	03 197 0 0	pistone racing 1750 (1 pezzo) con pistonee anello 80mm,	299.00 EUR
8	03 199 0 0	pistone racing 1600 (1 pezzo) con pistone e anello 78mm	299.00 EUR
8	03 200 0 0	pistone fucinato 2000 (Slipper) con coppiglie e anelli	315.00 EUR
9	03 140 0 0	kit di pistoni e canne 2000 SPORT (10.4:1) 3004 600	578.99 EUR
9	03 210 0 0	kit di pistoni e canne 2000 Motronic Alfetta, serie 105	650.00 EUR

## Tuning > motore/ carburatori

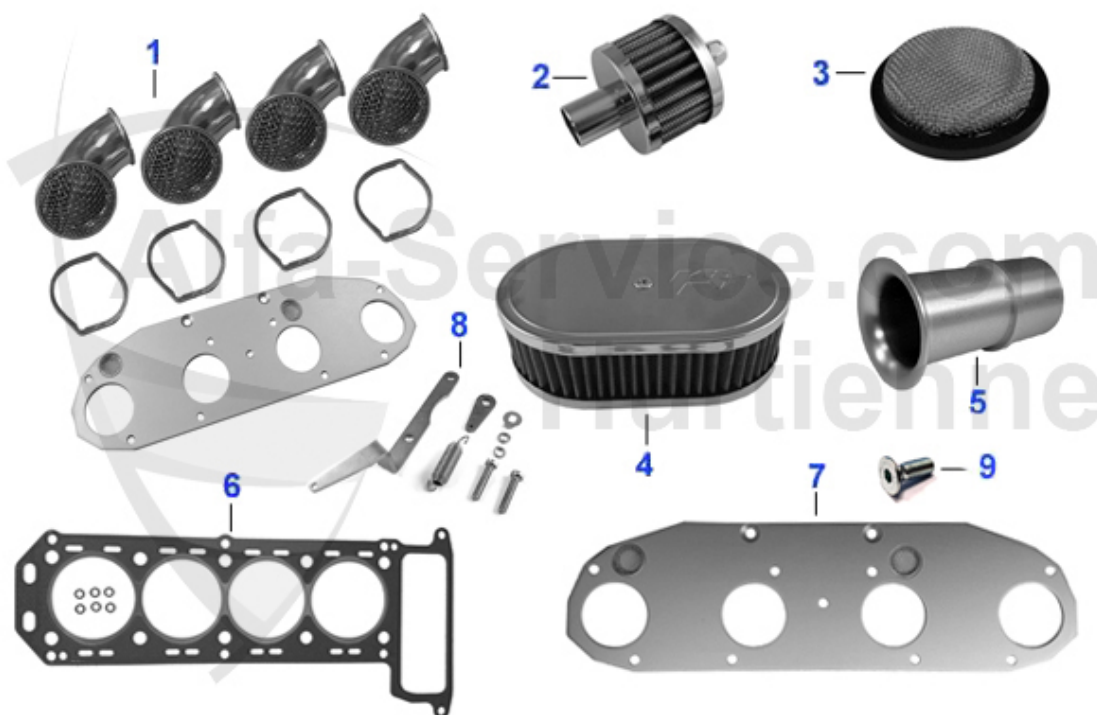

1	01 034 0 0	kit di imbuti racing carburatore 40 mm	255.01 EUR
2	01 026 0 0	filtro motore K&N con coppiglia TEST	59.50 EUR
3	03 480 0 0	Luftrichter Filteraufsatz 40 mm Paar ( 2 Stück )	73.99 EUR
4	01 028 0 0	filtro aria cromato per Weber DCOE altezza 45mm, 180x11	99.00 EUR
4	01 016 0 0	filtro aria cromato K&N, altezza 45mm	Preis auf Anfrage
5	01 039 0 0	imbuto aspirazione in alluminio, lunghezza 55mm diam. 4	55.00 EUR
5	01 041 0 0	imbuto aspirazione in alluminio, lunghezza 16mm diam. 4	34.00 EUR
5	03 503 0 0	trombocino 40 DCOE 30mm	65.00 EUR
6	02 157 0 0	guarnizione testata 1300 Racing SPESSO 1,6 mm	145.00 EUR
6	02 159 0 0	guarnizione testata Racing 2000 SPESSO 1,6 mm	155.00 EUR
6	02 158 0 0	guarnizione testata 1600 Racing 1,6 mm 105,Alfetta,Giul	159.00 EUR
7	01 025 0 0	piastra di supporto carb. 45mm	115.00 EUR
7	01 024 0 0	piastra di supporto carb. 40mm in alluminio	89.00 EUR
8	03 504 0 0	imbuto aspirazione in alluminio, lunghezza 16mm diam. 4	49.50 EUR
9	01 055 0 0	vite a testa con esagono incavato per piastra in allumi	0.90 EUR

## Tuning > raffreddamento motore



<b>1</b>	<b>14 167 0 0</b>	<b>termostato regolabile per ventilatore Spal, montaggio s</b>	<b>39.00 EUR</b>
<b>3</b>	<b>14 170 0 0</b>	<b>ventilatore elettr. SPAL aspirante diam. 336/305mm,1460</b>	<b>99.00 EUR</b>
<b>3</b>	<b>14 171 0 0</b>	<b>ventilatore elettrico Spal soffiante D=336/305mm, 1460</b>	<b>99.00 EUR</b>
<b>4</b>	<b>OK33013</b>	<b>radiatore olio 330mm, 13 linee</b>	<b>135.01 EUR</b>
<b>5</b>	<b>OXS001</b>	<b>kit modif. radiatore olio, filtro con 2 tubi 100cm/90cm</b>	<b>229.00 EUR</b>
<b>6</b>	<b>OK1051</b>	<b>adattatore radiatore olio 1. serie</b>	<b>159.00 EUR</b>
<b>7</b>	<b>OK1152</b>	<b>adattatore radiatore olio 2. serie</b>	<b>118.00 EUR</b>

## Tuning > supporto carburatore alluminio

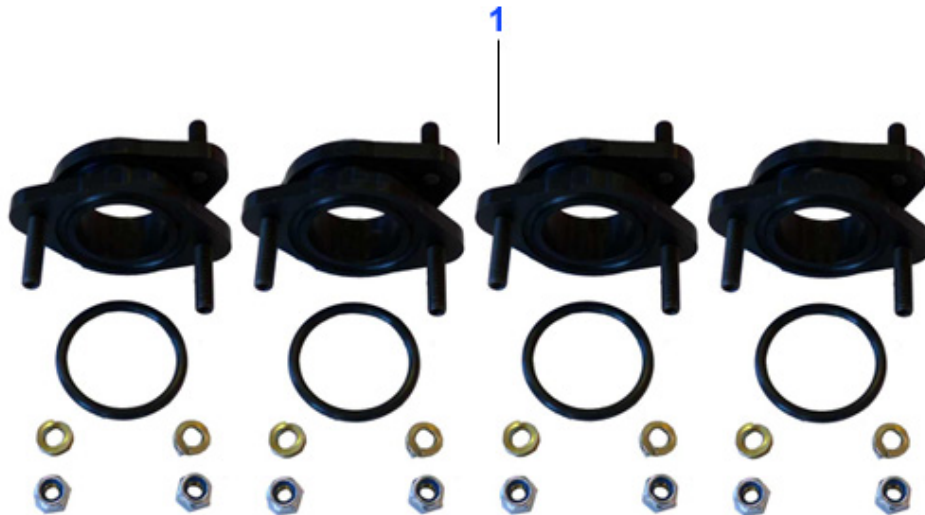

<b>1</b>	<b>02 084 0 0</b>	<b>kit flangie carburatore (4 pezzi) alluminio 40mm tipo 1</b>	<b>189.00 EUR</b>
<b>1</b>	<b>02 088 0 0</b>	<b>kit di supporti carburatore Racing (4 pezzi) 105/115 fi</b>	<b>199.00 EUR</b>
<b>1</b>	<b>02 085 0 0</b>	<b>kit flangi carburatore (4 pezzi) alluminio 45mm tipo 10</b>	<b>210.00 EUR</b>

## Tuning > triangolo superiore

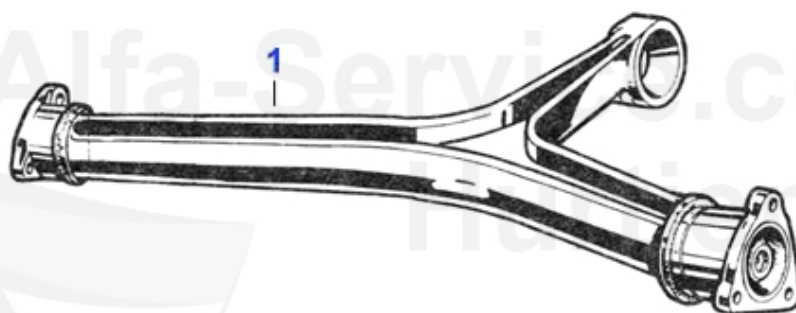

<b>1</b>	<b>12 199 0 0</b>	<b>triangolo superiore in alluminio con boccole e gomme,</b>	<b>1479.00 EUR</b>
<b>1</b>	<b>12199RA</b>	<b>trinagolo superiore in alluminio con boccole e snodi un</b>	<b>1190.00 EUR</b>

## Tuning > valvole

- hartverchromte Schäfte, dadurch haltbarer.
- Schaftdurchmesser +0,02mm über Werksmass, ideal für gelaufene oder leicht verschlissene Führungen.
- Absatz am Schaftende 1,00mm länger, dadurch Ventil problemlos kürzbar ohne Gefahr des Aufsitzens der Plattchen auf den Keilen.
- Ventillänge +0,5mm, ideal bei umgeschliffenen Nockenwellen.
- optimal verwendbar mit 75 TS Federn bis zu einem Ventilhub von 12,00mm, die Federgeometrie sollte wie immer bei schärferen Nockenwellen ausgemessen werden.
- 45° Sitzwinkel, bis zu 10% bessere Durchströmungswerte im höheren Ventilhubbereich in Verbindung mit optimierten Ventilsitzwinkeln.
- Tellerdurchmesser: 2,0 = 45,0mm 1,6 und 1,8 = 42,5mm
- optimale Ausnutzung der Seriensitze.
- gefertigt nach Grossseriennormen, Hersteller ISO-Certifiziert.
- problemlos umschleifbar auf 30° Sitzwinkel.
- problemlos umarbeitbar für Sonderzwecke, Gr.1 Racing.



- *chromed shafts, hardened for long life.*
- *shaft diameter +0,02 mm over standard size, ideal for use with lightly worn guides.*
- *step at shaft end 1,00 longer so valve can be shortened without any risk of the shim fouling the collet.*
- *valve length +0,5 mm, ideal for reground camshafts.*
- *Ideal for use with 75TS valve springs with a maximum valve lift of 12,00 mm.*
- *Please note: Spring geometry should always be checked when using high lift cams.*
- *-45° valve-seat angle, up to 10% better flow during high valve lift by optimising the valve-seat angles.*
- *Valve base diameter: 2,0 = 45,0 mm 1,6 & 1,8 = 42,5mm*
- *Maximum utilization of valve-seat area.*
- *Strict quality controlled production, manufacturer ISO-accredited.*
- *Grindable to 30° valve-seat angle without problems*
- *Ok for modification for use in Gr.1 racing*



<b>1</b>	<b>03 481 0 0</b>	<b>valvola di aspirazione 1,6 1,8 per motori sport e Rally</b>	<b>45.01 EUR</b>
<b>2</b>	<b>03 482 0 0</b>	<b>valvola di aspirazione 2,0 per motori Sport e Rally</b>	<b>45.01 EUR</b>
<b>3</b>	<b>03 340 0 0</b>	<b>scodellino superiore Ergal, 60 % più leggero dell'origi</b>	<b>21.42 EUR</b>